

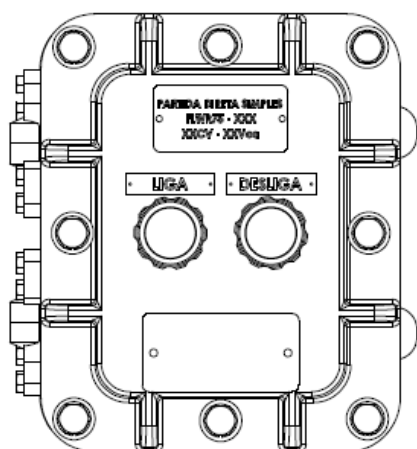

PARTIDA DIRETA SIMPLIFICADA DE MOTORES

Característica

Partida direta simplificada, Ex db à prova de explosão, grupo de gases IIA ou IIB; Ex tb à prova de ingresso de poeiras combustíveis IIA; IIIB ou IIIC. Fabricado em alumínio fundido com baixos teores de ferro e cobre, alta resistência mecânica e à corrosão. Tampa fixada ao corpo por parafusos de aço inox. Acabamento interno e externo em pintura eletrostática cinza claro Munsell N6,5. Placa de montagem em pintura eletrostática laranja Munsell 2,5YR 6/14.



Área classificada Gases
Zona 1
Zona 2

Marcação Gases
Ex db
IIB
T6
Gb

1
Ano
De Garantia

Grau de Proteção
IP66

Área classificada Poeiras
Zona 21
Zona 22

Marcação poeiras
Ex tb
IIIC
T85°C
db

Temperatura de operação

-20° +40°C

Normas
ABNT NBR IEC
60079-0
60079-1
60529

Aplicações

Ideal para aplicações em indústrias, indústrias alimentícias, indústrias farmacêuticas, depósitos de produtos inflamáveis, linhas de montagem ou produção, refinaria.

Informações Técnicas

FLWR75 PARTIDA DIRETA SIMPLIFICADA - DISJUNTOR MOTOR				
Código	Faixa de ajuste In (A)	Potência CV /kW		
		220Vca	380Vca	440Vca
FLWR75-10	0,1 - 1,16	--	--	--
FLWR75-20	0,16 - 0,25	--	--	--
FLWR75-30	0,25 - 0,4	--	--	0,16 / 0,12
FLWR75-40	0,4 - 0,63	--	0,16 / 0,12	0,25 / 0,18
FLWR75-50	0,63 - 1,0	0,16 / 0,12	0,33 / 0,25	0,33 / 0,25
FLWR75-60	1,0 - 1,6	0,33 / 0,25	0,5 / 0,37	1 / 0,75
FLWR75-70	1,6 - 2,5	0,5 / 0,37	1 / 0,75	1,5 / 1,1
FLWR75-90	2,5 - 4	1 / 0,75	2 / 1,5	2 / 1,5
FLWR75-90	4 - 6,3	1,5 / 1,1	3 / 2,2	4 / 3
FLWR75-100	6,3 - 10	3 / 2,2	6 / 4,5	7,5 / 5,5
FLWR75-110	9 - 14	5 / 3,7	10 / 7,5	12,5 / 9,2
FLWR75-120	13 - 18	6 / 4,5	10 / 7,5	12,5 / 9,2
FLWR75-130	17 - 23	7,5 / 5,5	12,5 / 9,2	15 / 11,2
FLWR75-140	20 - 25	7,5 / 5,5	15 / 11,2	15 / 11,2
FLWR75-150	24 - 32	10 / 7,5	20 / 15	20 / 15

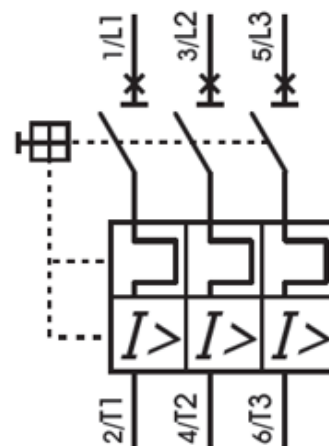

*Garantia válida de acordo com " termo de garantia Fortlight" consulte-nos para maiores informações. Valores informados com tolerância ± 5%

Dimensional mm

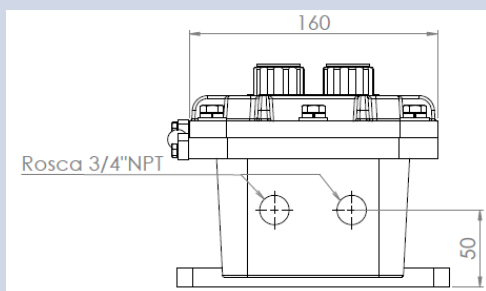

Vista inferior

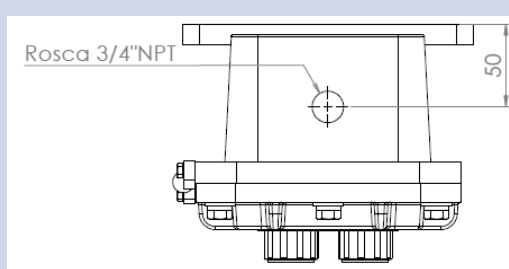

Vista superior

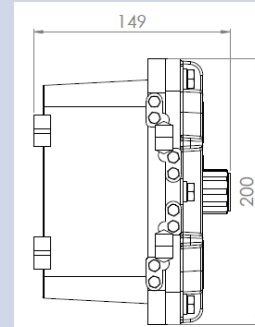

Vista lateral